

Description: **ENSEMBLE BEQUILLE CENTRALE** Code: 42100-06860

Modèle: DL650L2/AL2

Temps d'installation: 1,0 hr(s)

Contenu	Réf.	Description	Q.té
	(A)	Béquille centrale	1
	(B)	Entretoise (D) (longue)	1
	(C)	Entretoise (G) (courte)	1
	(D)	Plaque (D)	1
	(E)	Plaque (G)	1
	(F)	Capteur	1
	(G)	Boulon (M12, L: 35 mm)	1
	(H)	Boulon (M14, L: 35 mm)	2
	(I)	Caoutchouc amortisseur	1
	(J)	Ressort (interne)	1
	(K)	Ressort (externe)	1
	(L)	Boulon (M12, L: 45 mm)	1
	(M)	Boulon (M14, L: 48 mm)	2
	(N)	Instructions de montage	1

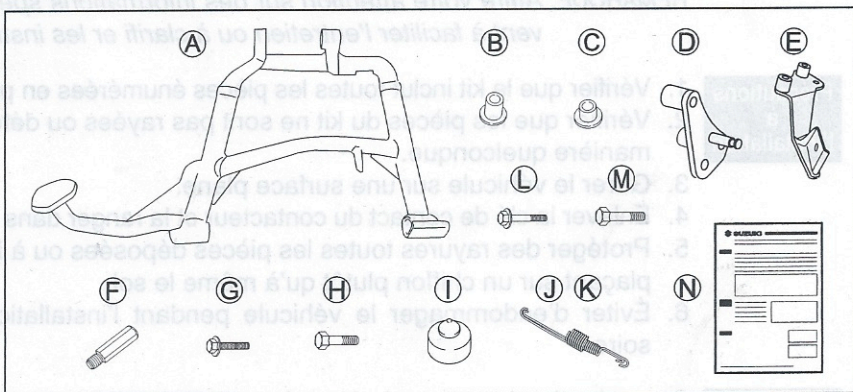

## Outils nécessaires

Réf.	Description
(1)	Clé (12, 14 mm)
(2)	Crochet de ressort (09920-20310)
(3)	Clé dynamométrique
(4)	Douille (12, 14 mm)
(5)	SUZUKI Super Grease "A" ou équivalent [Recommandé 99000-25010]

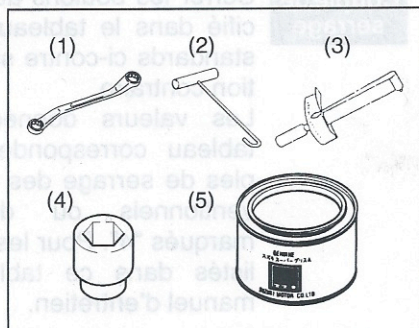



**Important** ▲ **AVERTISSEMENT** / ▲ **ATTENTION** / **AVIS** / **REMARQUE**

Veillez lire ce manuel et respecter strictement les instructions y comprises. Afin de souligner des informations particulières, le symbole ▲ et les termes **AVERTISSEMENT**, **ATTENTION**, **AVIS** et **REMARQUE** ont des significations particulières. Porter une attention particulière aux messages signalés par ces mises en garde:

**▲ AVERTISSEMENT**

**Indique un danger potentiel qui peut entraîner la mort ou des blessures graves.**

**▲ ATTENTION**

**Indique un danger potentiel qui peut entraîner des blessures légères ou moyennes.**

**AVIS**

**Indique un danger potentiel qui peut entraîner des dommages au véhicule ou à l'équipement.**

*REMARQUE: Attire votre attention sur des informations spéciales qui servent à faciliter l'entretien ou à clarifier les instructions.*

**Précautions à l'installation**

1. Vérifier que le kit inclut toutes les pièces énumérées en première page.
2. Vérifier que les pièces du kit ne sont pas rayées ou détériorées d'une manière quelconque.
3. Garer le véhicule sur une surface plane.
4. Enlever la clé de contact du contacteur et la ranger dans un endroit sûr.
5. Protéger des rayures toutes les pièces déposées ou à installer en les plaçant sur un chiffon plutôt qu'à même le sol.
6. Éviter d'endommager le véhicule pendant l'installation de l'accessoire.

**Couple de serrage**

Serrer les boulons au couple spécifié dans le tableau des valeurs standards ci-contre sauf spécification contraire.

Les valeurs données dans ce tableau correspondent aux couples de serrage des boulons conventionnels ou des boulons marqués "4". Pour les boulons non listés dans ce tableau, voir le manuel d'entretien.

Diamètre (mm)	Couple de serrage	
	N-m	kgf-m
5	3,0	0,3
6	5,5	0,55
8	13,0	1,3
10	29,0	2,9

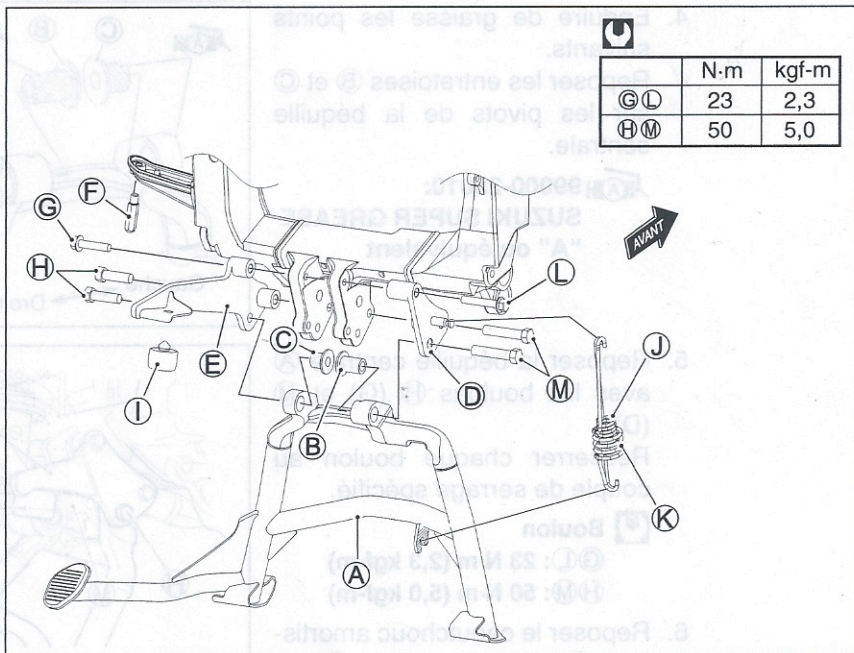
**Montage**

1. Placer la machine sur un sol plat.

*REMARQUE: Bien supporter la machine.*

2. Assujettir la plaque (G) Ⓔ et resserrer temporairement les boulons Ⓒ et Ⓗ comme indiqué.

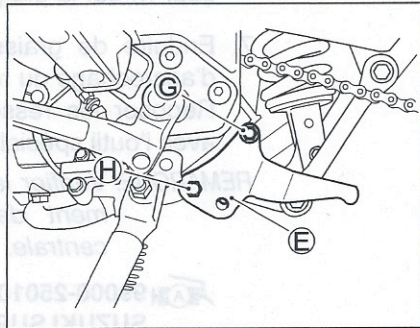

3. Assujettir la plaque (D) Ⓓ et resserrer temporairement les boulons Ⓕ et Ⓜ comme indiqué.

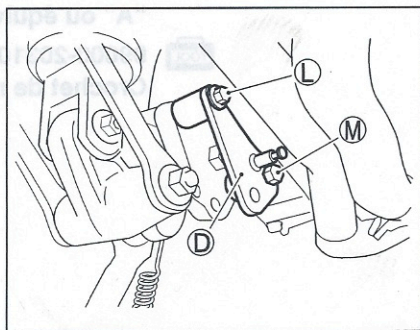



4. Enduire de graisse les points suivants.

Reposer les entretoises **B** et **C** sur les pivots de la béquille centrale.

99000-25010:  
**SUZUKI SUPER GREASE**  
"A" ou équivalent

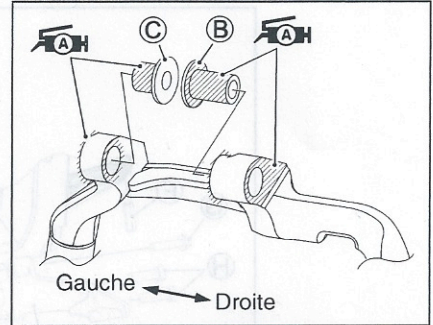

5. Reposer la béquille centrale **A** avec les boulons **H** (**G**) et **M** (**D**).

Resserrer chaque boulon au couple de serrage spécifié.

**Boulon**  
**G/L**: 23 N·m (2,3 kgf·m)  
**H/M**: 50 N·m (5,0 kgf·m)

6. Reposer le caoutchouc amortisseur **I** sur la plaque (**G**) **E**.

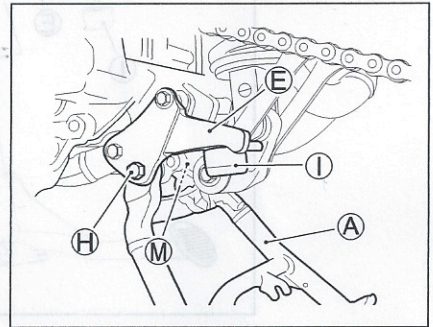

7. Enduire de graisse les points d'accrochage du ressort.  
Reposer les ressorts **J** et **K** avec l'outil spécial.

*REMARQUE: Vérifier le bon mouvement de la béquille centrale.*

99000-25010:  
**SUZUKI SUPER GREASE**  
"A" ou équivalent

99000-20310:  
Crochet de ressort

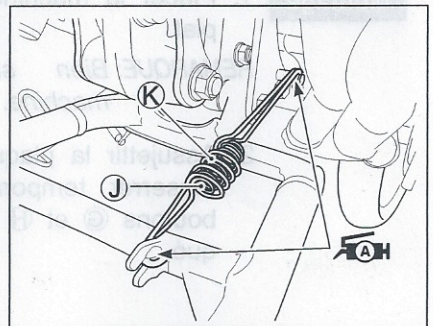

8. Remplacer le capteur avec ⑥.  
(Gauche seulement)

