

- (GB) LUBRICATION DEVICE FOR MOTORCYCLE CHAINS
- (D) SCHMIEREINRICHTUNG FÜR MOTORRADKETTEN
- (F) SYSTÈME DE LUBRIFICATION DE CHAÎNES DE MOTO
- (I) SISTEMA DI LUBRIFICAZIONE DELLA CATENA DI MOTO

- (SK) ZARIADENIE NA MAZANIE MOTOCYKLOVÝCH REŤAZÍ
- (CZ) ZAŘÍZENÍ PRO MAZÁNÍ MOTOCYKLOVÝCH ŘETĚZŮ
- (PL) URZĄDZENIE DO SMAROWANIA ŁAŃCUCHÓW MOTOCYKLOWYCH
- (HU) MOTORKERÉKPÁRLÁNC-KENŐ BERENDEZÉS

- (GB) Instructions for installation and use
- (D) Montage- und Bedienungsanleitung
- (F) Notice de montage et d'utilisation
- (I) Manuale di montaggio e utilizzo
- (SK) Návod na montáž a použitie
- (CZ) Návod k montáži a použití
- (PL) Instrukcja montażu i obsługi
- (HU) Szerelési és használati útmutató

- |  |  |
|--|--|
| <ul style="list-style-type: none"> <li>(GB) ✓ tuning design</li> <li>(GB) ✓ lifetime up to app. 5 000 km (3 100 mi)</li> <li>(GB) ✓ simple erection</li> <li>(GB) ✓ immediate lubrication</li> <li>(GB) ✓ simple handling</li> <li>(GB) ✓ minimum operating costs</li> </ul> | <ul style="list-style-type: none"> <li>(D) ✓ Tuningdesign</li> <li>(D) ✓ Betriebsdauer bis zu ca. 5 000 km</li> <li>(D) ✓ einfache Montage</li> <li>(D) ✓ sofortige Schmierung</li> <li>(D) ✓ einfache Bedienung</li> <li>(D) ✓ minimale Betriebskosten</li> </ul>                 |
| <ul style="list-style-type: none"> <li>(F) ✓ tuning design</li> <li>(F) ✓ durée de la réserve jusqú á 5 000 km</li> <li>(F) ✓ montage facile</li> <li>(F) ✓ graissage immédiat</li> <li>(F) ✓ service simple</li> <li>(F) ✓ minimum de charges d'exploitation</li> </ul>     | <ul style="list-style-type: none"> <li>(I) ✓ tuning design</li> <li>(I) ✓ durata della riserva fino a 5 000 km</li> <li>(I) ✓ montaggio facile</li> <li>(I) ✓ lubrificazione immediata</li> <li>(I) ✓ servizio semplice</li> <li>(I) ✓ minimo di spese di funzionamento</li> </ul> |
| <ul style="list-style-type: none"> <li>(SK) ✓ tuningový dizajn</li> <li>(SK) ✓ výdrž až cca 5 000 km</li> <li>(SK) ✓ jednoduchá montáž</li> <li>(SK) ✓ okamžité namazanie</li> <li>(SK) ✓ jednoduchá obsluha</li> <li>(SK) ✓ minimálne prevádzkové náklady</li> </ul>        | <ul style="list-style-type: none"> <li>(CZ) ✓ tuningový vzhled</li> <li>(CZ) ✓ výdrž až cca 5 000 km</li> <li>(CZ) ✓ snadná montáž</li> <li>(CZ) ✓ okamžité namazání</li> <li>(CZ) ✓ snadné obsluha</li> <li>(CZ) ✓ minimální provozní náklady</li> </ul>                          |
| <ul style="list-style-type: none"> <li>(PL) ✓ wzornictwo tuningowe</li> <li>(PL) ✓ żywotność ok. 5 000 km</li> <li>(PL) ✓ łatwość montażu</li> <li>(PL) ✓ natychmiastowe smarowanie</li> <li>(PL) ✓ łatwość obsługi</li> <li>(PL) ✓ minimalne koszty operacyjne</li> </ul>   | <ul style="list-style-type: none"> <li>(HU) ✓ tuningos dizajn</li> <li>(HU) ✓ élettartama akár 5 000 km</li> <li>(HU) ✓ egyszerű szerelés</li> <li>(HU) ✓ azonnali kenés</li> <li>(HU) ✓ egyszerű kezelés</li> <li>(HU) ✓ minimális üzemeltetési költségek</li> </ul>              |

**Cobrra**  
**NEMO 2**

Assembly | Montage | Montage | Assemblaggio | Montáž | Montáž | Montaż | Szerelés

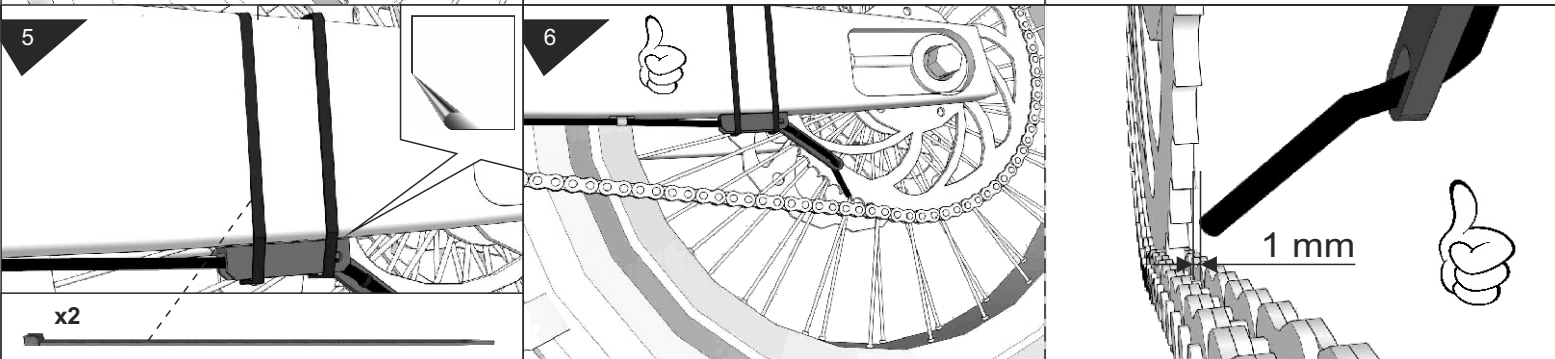
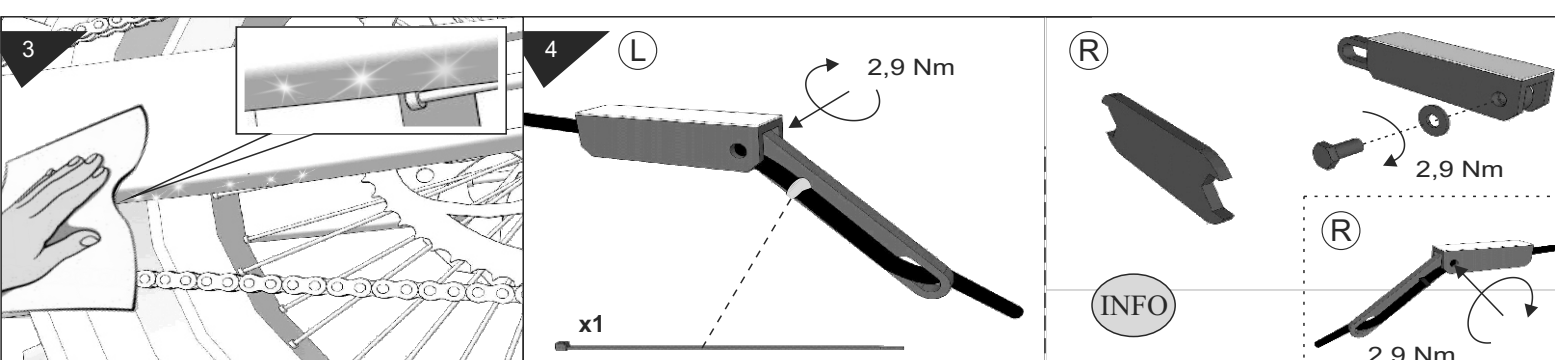
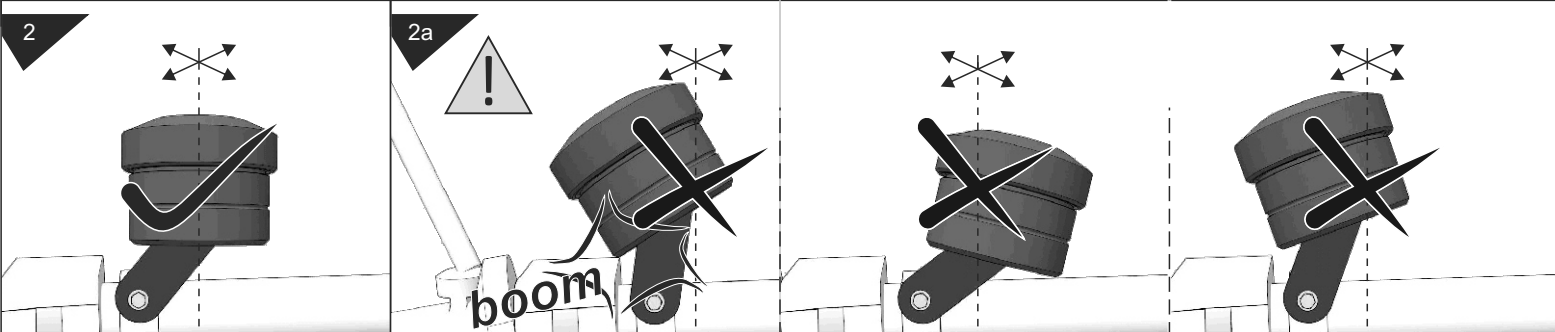
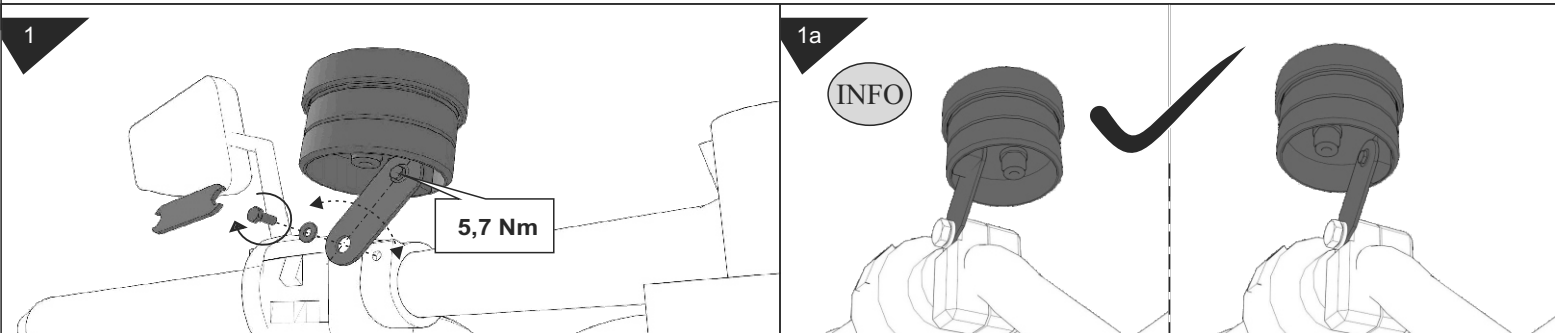

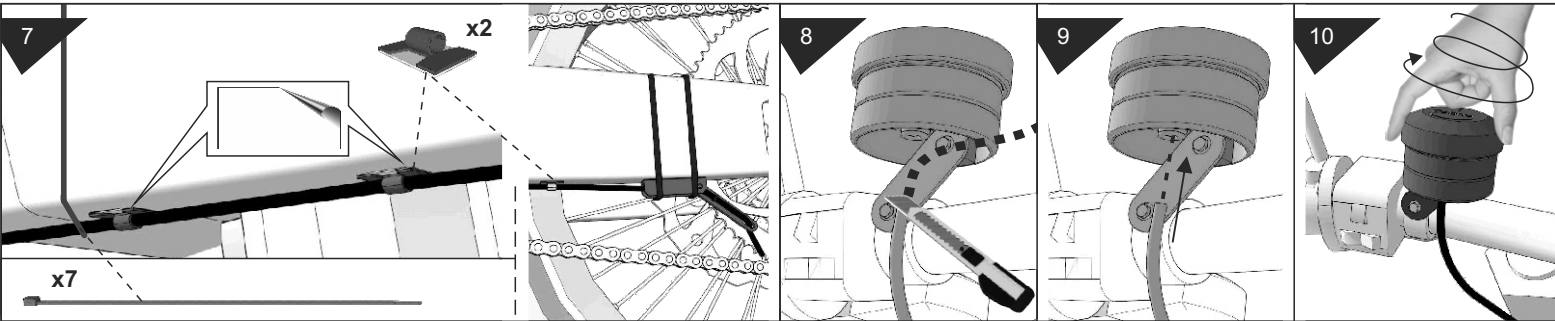

Container filling | Befüllen des behälters | Remplissage du pot | Riempimento della vaschetta | Naplňanie nádoby | Naplňování nádoby | Napelnianie pojemnika | Tartály feltöltése

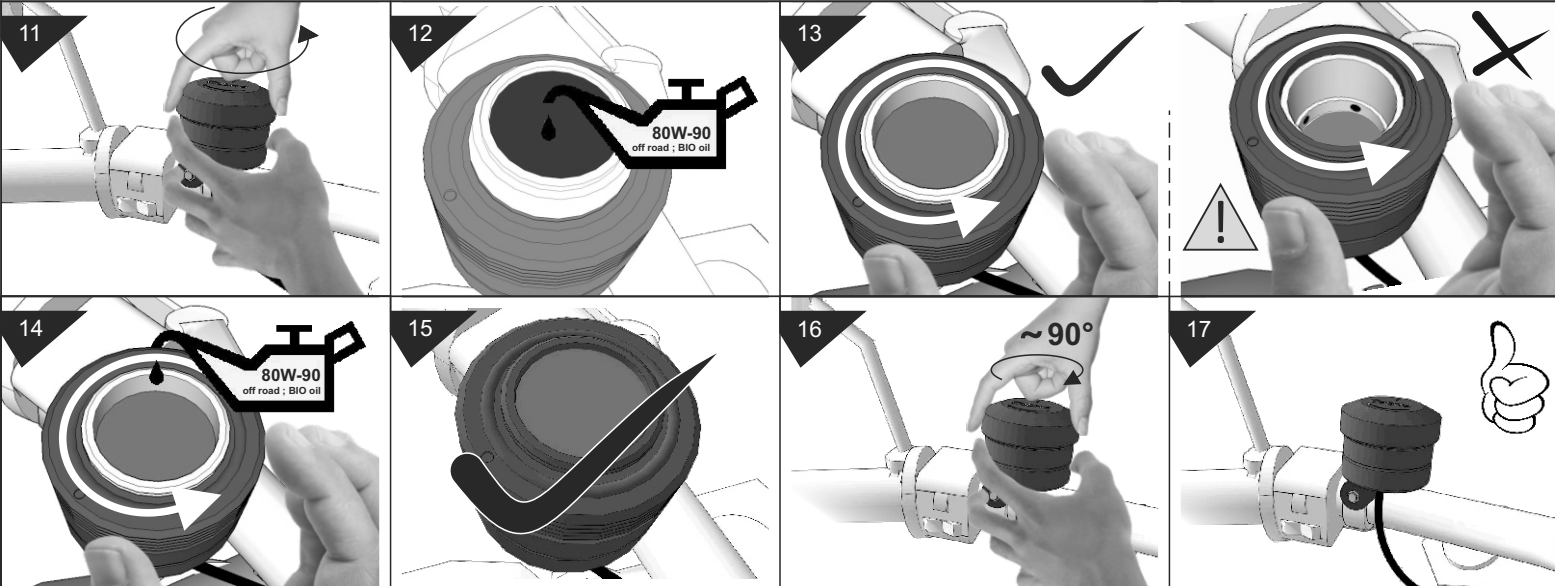

Handling while driving | Handhabung während der Fahrt | Manipulation lors de la conduite | Manipolazione durante lo spostamento  
 Manipulácia počas jazdy | Manipulace během jízdy | Manipulacja podczas jazdy | Vezetés közbeni kezelés

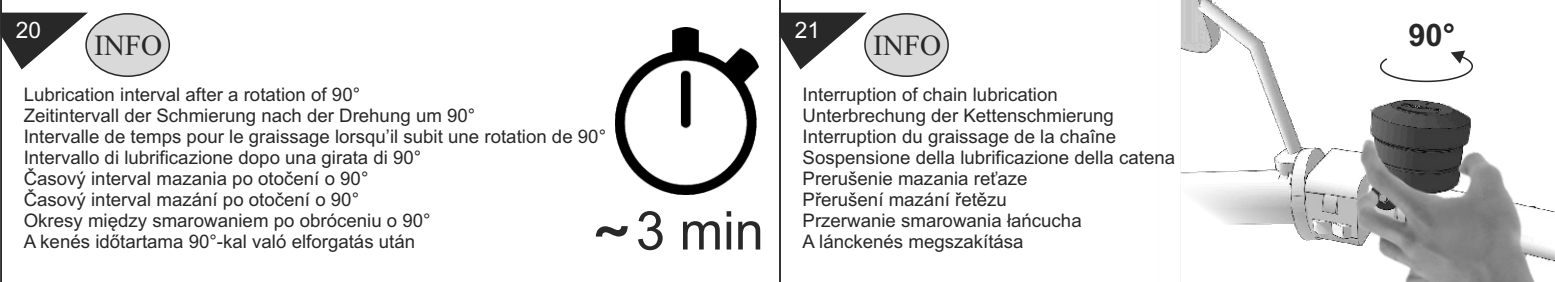
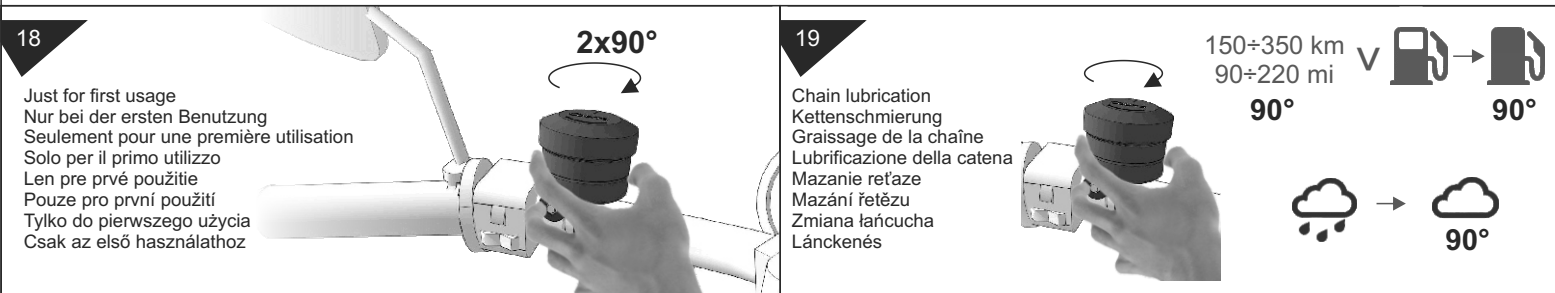

Other information | Sonstige Informationen | Informations complémentaires | Ulteriori informazioni | Ostatné informácie | Ostatní informace | Inne informacje | A szintjelző maximumon

